

# Die kompakte halbautomatische Kunststoffbandumreifung



**FROMMM** | STRAPPING  
SOLUTIONS

Halbautomatische  
Kunststoffbandumreifung  
**F20S**

# Die kompakte halbautomatische Kunststoffbandumreifung

## Ausstattung

- Robuste Edelstahl-tischplatten mit übersichtlichem, schräg angebrachtem Bedienfeld
- Geräuscharme Gleichstrommotoren mit Direktantrieb erzeugen eine hohe Geschwindigkeit und einen weiten Spannungsbereich
- Leicht zugängliche Bandzufuhr
- Durch den Einsatz von Gleichstrommotoren reduziert sich die Anzahl der mechanischen Bauteile, dadurch geringere Wartungskosten und höhere Standfestigkeit



Übersichtliches, schräg angebrachtes Bedienfeld

Kompakte Maße für den platzsparenden Einsatz.

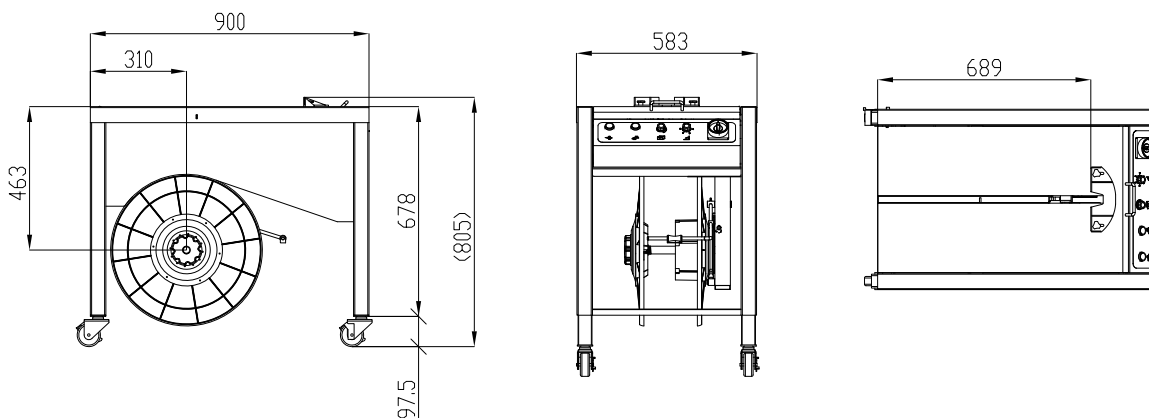

## Technische Daten

<b>Bandspannung:</b>	5-40 kg
<b>Bandbreite:</b>	10, 12 mm
<b>Verschlussart:</b>	Thermo-Schweißverschluss
<b>Rolleninnendurchmesser:</b>	200, 280 mm spezifiziert
<b>Stromversorgung:</b>	230V, 50/60Hz, 1PH
<b>Tischhöhe:</b>	777 mm
<b>Leistungsaufnahme:</b>	0,3 kW
<b>Maschinenabmessung:</b>	L 900 x B 583 x H 777
<b>Maschinengewicht:</b>	61 kg

## Verarbeitbare Kartonmaße

	L	B	H
<b>Min.</b>	ca. 45 mm	70 mm	60 mm
<b>Max.</b>	∞	∞	∞

Die Mindest-Kartonmaße sind abhängig von der Packstückart

