

Umreifen mit höchster Flexibilität



SMB VERO

Die variabelste vollautomatische Querumreifungsmaschine

SMB VERO

- Bedienerfreundlich und intuitiv
- Wirtschaftlich durch höchste Verfügbarkeit
- Robuste und extrem wartungsarme Ausführung
- Leistungsstark
- Höchste Flexibilität & Variabilität
- Zusatzbaugruppen pneumatisch oder elektrisch angetrieben

Ausstattung

- ASLF ‚Anti-Strap-Loss-Function‘, permanente Bandkontrolle
- Bandbreite 5-12 mm, wahlweise
- DAT ‚Direkt-Access-Technology‘
- Die exklusive Bandauswurf-Funktion vermeidet Bandverklebung
- Drehmomentgesteuerte Rückspannkraft, einstellbar
- EPP ‚Exact Product Path‘
- Fördergeschwindigkeit stufenlos einstellbar
- Für PP und PET Band
- GreenTech Energiekonzept, minimaler Verbrauch
- Intuitives Touchscreen-Bedienkonzept
- Maschine fahrbar, inklusive 2 Feststellbremsen
- MFT ‚Mono-Frame-Technology‘
- Paketpresse, optional
- SAO ‚Safe and Open‘, schutztürloses Konzept
- SMART TOUCH 4.0 – Icon Bedienkonzept
- Tischhöhe stufenlos einstellbar
- Überwachung Paketfluss
- Verschleißfreie, energiesparende Direktantriebe
- Wartungs- und verschleißarmer Bandrahmen
- Viele spezifische Optionen konfigurierbar



Intuitives Touch-Panel



Maße in mm

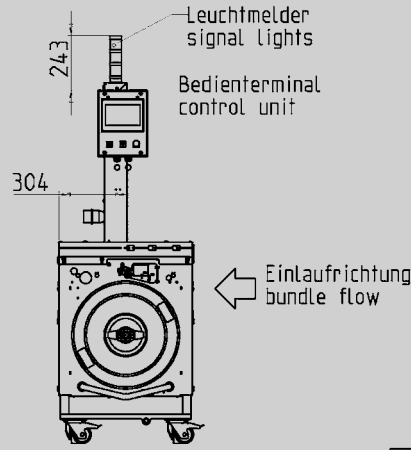
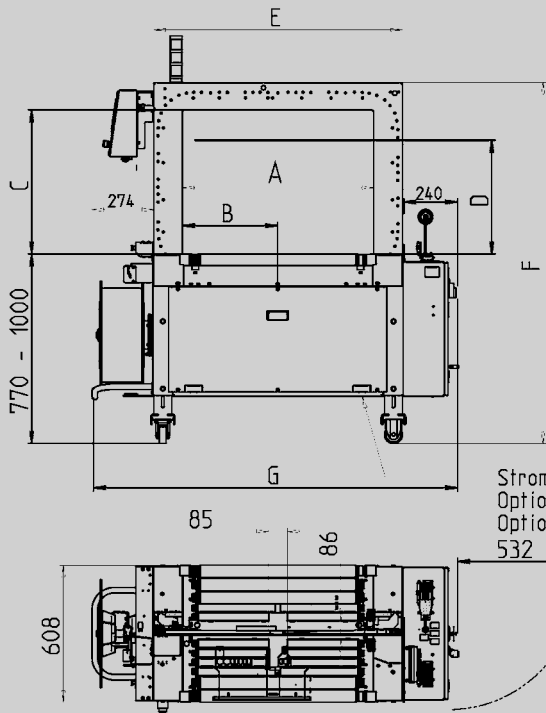

Stromanschluss / power connection
Option: Pneumatikanschluss
Option: pneumatic connection

Schwenkbereich Schaltschranktüer
displacement electrical cabinet door

Ausführung: Rollentisch (RT)
design: roller table

Einlaufrichtung
bundle flow

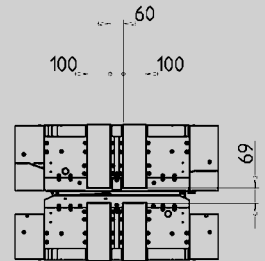

Ausführung: Tischband (TB)
design: table belts

Verschlussart

Rahmengröße BxH		600x400	600x500	600x600	800x600	800x600	800x600	800x800	800x800	800x800	800x1000
Verschlussaggregat mittig		X	X	X	X	-	-	X	-	-	-
Verschlussag. außermittig		-	-	-	-	amh/ocb	amh/ocb	-	amv/ocf	amh/ocb	amh/ocb
Artikelnummer		x37200	x42100	x37400	x35800	x47975	x496287	x36900	x41206	x49320	x47884
Gesamtlänge + Spule	G	1425	1425	1425	1625	1625	1625	1625	1625	1625	1625
Gesamthöhe	F	1340-1570	1340-1570	1540-1770	1540-1770	1540-1770	1540-1770	1740-1970	1740-1970	1740-1970	1940-2170
Position Aggregat	B	325	325	325	425	300	550	425	300	550	550
Lichte Weite (Rahmen)	A	650	650	650	850	850	850	850	850	850	850
Rahmenbreite	E	910	910	910	1110	1110	1110	1110	1110	1110	1110
Lichte Höhe (mit Presse)	D	305	405	505	505	505	505	705	705	705	905
Lichte Höhe (Rahmen)	C	440	540	640	640	640	640	840	840	840	1040
Gewicht in kg		270	280	290	340	310	310	330	330	330	350

Technische Daten

LEISTUNG

- Einfachumreifung, Pakete/Minute bis zu: max. 40
- Bei Tischbandgeschwindigkeiten in m/s: 0,8
- Bezogen auf Paketgröße, L x B in mm: 300 x 210 Abhängig von Rahmengröße und Rückspanweg
- Ohne Paketpressung

PACKGUT

- Breite in mm min. 100
- Maximale Paketbreite abhängig von Rahmengröße
- Länge in mm min. 140
- Höhe in mm min. 5
- Maximale Pakethöhe abhängig von Rahmengröße (siehe Zeichnung)
- Gewicht in kg max. Rollentisch 50, Tischbänder 30

TRANSPORTGESCHWINDIGKEIT

- m/s 0,20-1,00

BANDSPANNUNG

- Einstellbar in 10 Stufen
- Bandspannungsautomatik
- Rückspannkraft am Paket in N: max. 325

UMREIFUNGSBAND

- Polypropylen DIN EN13 394
- Breite in mm 5-12
- Stärke in mm 0,4-0,65

VERSCHLUSSART

- Bandqualitäten Thermo-Schweißverschluss, Zugfestigkeit der Schweißnaht: ca. 80 % der Reißfestigkeit des Bandes

BANDSPULE

- Kerndurchmesser in mm 200
- Außendurchmesser in mm 420
- Breite in mm 190 (160, 180, 200)

ELEKTRIK

- Weitbereichseingang 100-240 V, 1 AC; 47-63 Hz optional
- Weitbereichseingang 380-520 V, 3 AC; 47-63 Hz
- Maximale Absicherung 16A (B-Charakter)
- Schutzart IP 54

STROMAUFNAHME

- Leistungsaufnahme in kW ca. 0,30

EINSATZBEDINGUNGEN

- Temperaturbereich in °C [°F] +5 [41] - +45 [113]

Wir sind immer in Ihrer Nähe

Persönliche Fachberatung

Unsere Vertriebsmitarbeiter bringen Ihnen unsere Lösungen näher. Dank unseres bundesweiten Vertriebsnetzes haben Sie immer einen Außendienstmitarbeiter in Ihrer Nähe. Unser Experte steht Ihnen als persönlicher Ansprechpartner für Fragen und Informationen, zur Beratung und Planung oder für Ihre Bestellungen zur Verfügung, die wir innerhalb eines Werktages bearbeiten und schnellstmöglich ausliefern.

Das überzeugt: ein praxisnaher Test

Nichts überzeugt mehr als ein praktischer Test unserer Maschinen, Geräte und Verbrauchsmaterialien. Unser Verkaufs-Team zeigt Ihnen in unserem Showroom in Wuppertal, bei Ihnen vor Ort oder in einem unserer Vorführwagen die vielfältigen Möglichkeiten unserer Lösungen.



Außerhalb Deutschlands sind wir über unser internationales Vertriebsnetz der FROMM Gruppe ebenfalls für Sie da.

Zuverlässiger Kundenservice

Unsere Lösungen stehen für Qualität und Nachhaltigkeit. Über die Planung und Installation hinaus stehen wir Ihnen mit einem fachmännischen Service-Team für Wartung und Reparatur sowie einem umfangreichen Ersatzteillager zur Seite. Neben unserer Service-Zentrale in Wuppertal unterhalten wir acht weitere Service-Stützpunkte in ganz Deutschland. Somit können wir Sie stets vor Ort mit engagierten und sehr gut ausgebildeten Technikern unterstützen und stehen Ihnen für etwaige Fragen jederzeit zur Verfügung.

Service *by* FROMM

Legende

-  Zentrale Wuppertal
-  Vertriebsgebiet
-  Servicestandort
-  Produktionsstätte
-  Forschungs- und Entwicklungszentrum

