

Umreifung von Langgütern wirtschaftlich & robust



FROMMM | STRAPPING
SOLUTIONS

Umreifungsmaschine
SMB ENA

SMB ENA

Die Inline Umreifungsmaschine für Langprodukte

SMB ENA

- Wirtschaftlich durch höchste Verfügbarkeit
- Robuste und extrem wartungsarme Ausführung
- Leistungsstark
- Variable Bandbreite
- Pneumatikfreie Anlage

Ausstattung

- ASLF ‚Anti-Strap-Loss-Function‘, permanente Bandkontrolle
- Automatischer Bandedzug
- Bandbreite 5 – 12 mm, wahlweise
- Bandendabtastung mit automatischem Restbandauswurf
- Bandspule außen
- Bedienterminal mit Softspannungstaste
- DAT ‚Direkt-Access-Technology‘
- Drehmomentgesteuerte Rückspannkraft, einstellbar
- GreenTech Energiekonzept, minimaler Verbrauch
- Maschine fahrbar, inklusive 2 Feststellbremsen
- SAN – Kleiner Verschluss am Paket anliegend
- Tischhöhe stufenlos verstellbar
- Tischplatten vorn abnehmbar, ohne Werkzeug
- Verschleißfreie, energiesparende Direktantriebe
- Wartungs- und verschleißarmer Bandrahmen
- Viele spezifische Optionen konfigurierbar
- Schnittstelle zur Intergration in automatische Linien

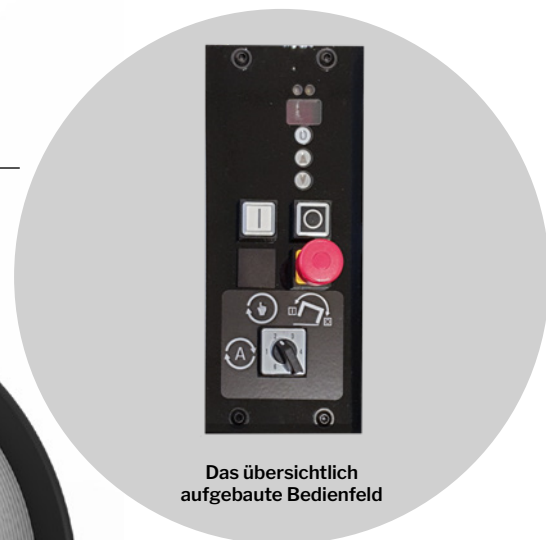

Das übersichtlich aufgebaute Bedienfeld

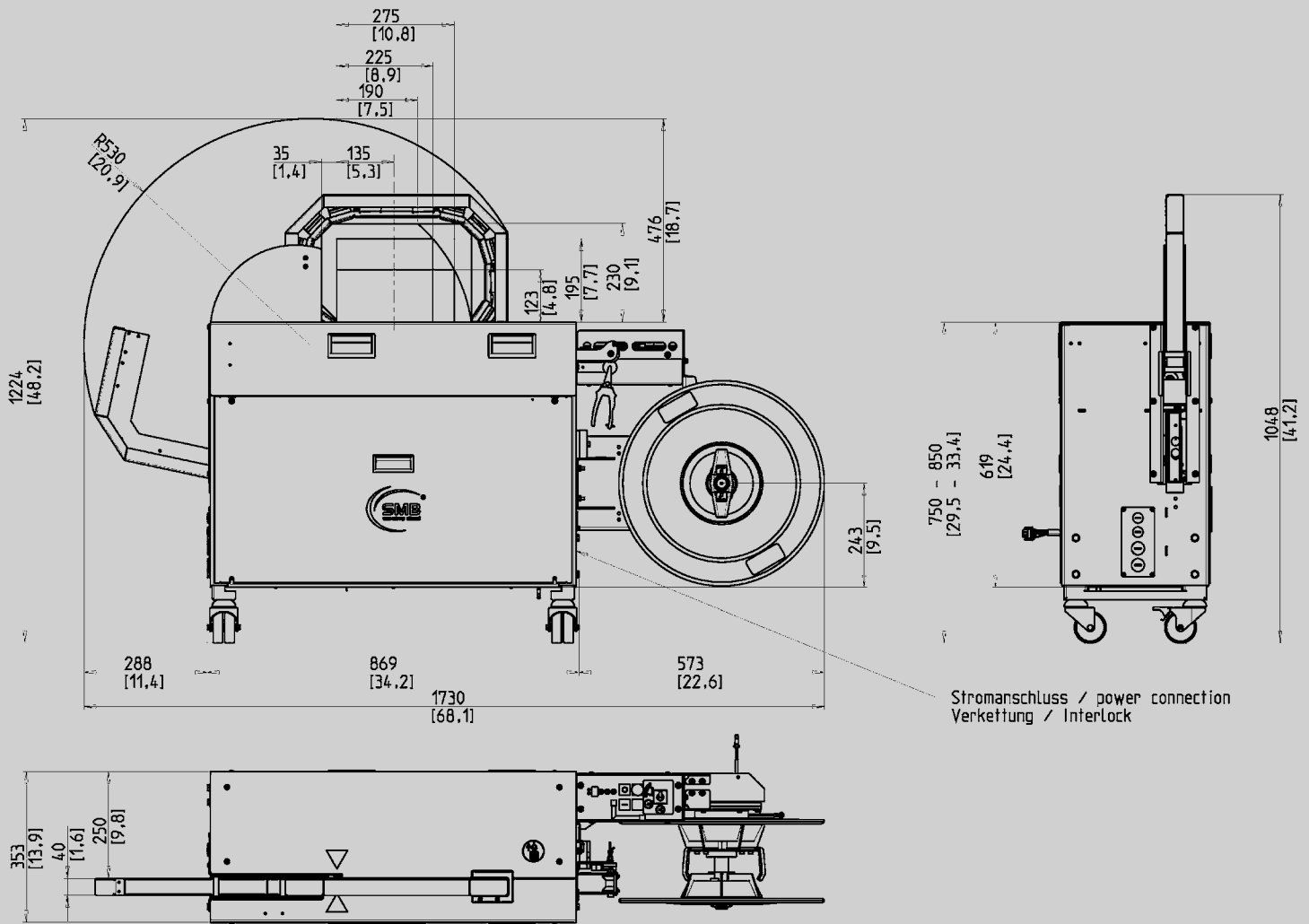

Technische Daten

LEISTUNG

- **Einfachumreifung, Pakete / Minute bis zu:** 20, abhängig von Rückspannweg

PACKGUT

- **Breite in mm** min. 40
- **Breite in mm** max. 250
- **Länge in mm** min. 140
- **Höhe in mm** min. 5
- **Höhe in mm** max. 170
- **Maximale Pakethöhe** abhängig von (siehe Zeichnung)
- **Gewicht in kg** max. 35

BANDSPANNUNG

- **Einstellbar in 10 Stufen**
- **Bandspannungsautomatik**
- **Rückspannkraft am Paket in N:** max. 450

UMREIFUNGSBAND

- **PP und PET Band DIN EN13 394**
- **Breite in mm** 5 - 12
- **Stärke in mm** 0,4 - 0,65

VERSCHLUSSART

- **Thermo-Schweißverschluss, Zugfestigkeit der Schweißnaht:** ca. 80 % der Reißfestigkeit des Bandes

BANDSPULE

- **Kerndurchmesser in mm** 200-228
- **Außendurchmesser in mm** 420
- **Breite in mm** 160-190

ELEKTRIK

- **Weitbereichseingang** 100 - 240 V, 1 AC; 47 - 63 Hz
- **Maximale Absicherung** 16A (B-Charakter)
- **Schutzart** IP22

STROMAUFNAHME

- **Leistungsaufnahme in kW** ca. 0,25

GEWICHT

- **Gesamtgewicht in kg** ca. 175

EINSATZBEDINGUNGEN

- **Temperaturbereich in °C [°F]** +5 [41] - +45 [113]

Wir sind immer in Ihrer Nähe

Persönliche Fachberatung

Unsere Vertriebsmitarbeiter bringen Ihnen unsere Lösungen näher. Dank unseres bundesweiten Vertriebsnetzes haben Sie immer einen Außendienstmitarbeiter in Ihrer Nähe. Unser Experte steht Ihnen als persönlicher Ansprechpartner für Fragen und Informationen, zur Beratung und Planung oder für Ihre Bestellungen zur Verfügung, die wir innerhalb eines Werktages bearbeiten und schnellstmöglich ausliefern.

Das überzeugt: ein praxisnaher Test

Nichts überzeugt mehr als ein praktischer Test unserer Maschinen, Geräte und Verbrauchsmaterialien. Unser Verkaufs-Team zeigt Ihnen in unserem Showroom in Wuppertal, bei Ihnen vor Ort oder in einem unserer Vorführwagen die vielfältigen Möglichkeiten unserer Lösungen.





Außerhalb Deutschlands sind wir über unser internationales Vertriebsnetz der FROMM Gruppe ebenfalls für Sie da.

Zuverlässiger Kundenservice

Unsere Lösungen stehen für Qualität und Nachhaltigkeit. Über die Planung und Installation hinaus stehen wir Ihnen mit einem fachmännischen Service-Team für Wartung und Reparatur sowie einem umfangreichen Ersatzteillager zur Seite. Neben unserer Service-Zentrale in Wuppertal unterhalten wir acht weitere Service-Stützpunkte in ganz Deutschland. Somit können wir Sie stets vor Ort mit engagierten und sehr gut ausgebildeten Technikern unterstützen und stehen Ihnen für etwaige Fragen jederzeit zur Verfügung.

Service *by* FROMM

Legende

-  Zentrale Wuppertal
-  Vertriebsgebiet
-  Servicestandort
-  Produktionsstätte
-  Forschungs- und Entwicklungszentrum

